

РУКОВОДСТВО ПО ЭКСПЛУАТАЦИИ БИОКАМИН ТОТЕМ



ВНИМАНИЕ:

Необходимо внимательно ознакомиться с Руководством перед первым использованием биокамина ТОТЕМ.

При использовании изделия следует соблюдать инструкции, содержащиеся в настоящем Руководстве, а также все соответствующие местные правила, касающиеся техники безопасности.

Издание : I0215#02 от 24.07.2009

СОДЕРЖАНИЕ

1. Описание изделия	3
а. Общие характеристики	3
б. Использование	3
2. Техника безопасности	4
4. Инструкции по эксплуатации.....	9
5. Чистка и техническое обслуживание.....	10
6. Дополнительные сведения.....	10
а. Технические данные:	10
б. Утилизация и переработка	10

Благодарим Вас за выбор нашего изделия. Биокамин Planika Totem позволит Вам почувствовать атмосферу настоящего живого огня без дыма, копоти и запаха.

1. Описание изделия

а. Общие характеристики

Биокамин Planika Totem – это эксклюзивный предмет интерьера с использованием живого огня, его можно использовать вне помещения, например, в саду, а также в помещениях, в которых невозможна установка традиционного камина.

Биокамин оснащен топливным блоком емкостью 1,5 л для экологически чистого топлива FANOLA®. Время горения камина составляет около 6 часов.

Биокамин Planika Totem не является отопительной установкой, предназначен исключительно для декоративных целей и служит для создания уютной домашней атмосферы.

б. Использование

Для установки биокамина не требуется вытяжка или дымоход. Его можно использовать в любом хорошо проветриваемом помещении достаточного объема. Отсутствие дымохода также означает то, что все тепло остается в пределах помещения.

Благодаря использованию специально разработанного топлива на основе спирта FANOLA® при работе камина не происходит выброса вредных веществ в атмосферу. Камин является экологически чистым. Остаточные продукты сгорания, такие как пепел или сажа, отсутствуют!

ПРИМЕЧАНИЕ:

Биокамин Planika Totem предназначается для использования как внутри, так и вне помещения.

Не является отопительной установкой.

с. Размеры

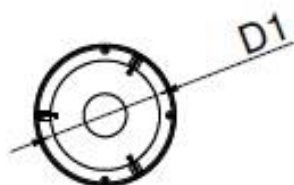
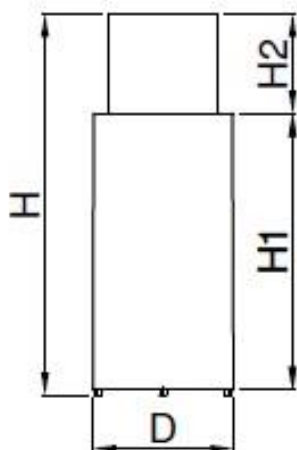

	[mm]	["]
H	1066	41 ¹⁵ / ₁₆
H1	773	30 ⁷ / ₁₆
H2	278	10 ¹⁵ / ₁₆
D	395	15 ⁹ / ₁₆
D1	306	12 ¹ / ₁₆

2. Техника безопасности

Соблюдение рекомендаций по технике безопасности, приведенных ниже, позволит избежать повреждения изделия, а также возникновения потенциально опасных ситуаций, способных привести к телесным повреждениям окружающих.

Для того, чтобы обеспечить правильное, безопасное использование биокамина Planika Totem, необходимо соблюдать приведенные ниже инструкции:

Перед началом сборки изделия выберите подходящее место для установки, учитывая следующие правила:

- Изделие следует устанавливать на ровной поверхности, чтобы обеспечить его устойчивость. Поверхность, на которую устанавливается изделие, не должна прогибаться под его весом.
- Необходимо обеспечить достаточную естественную вентиляцию в помещении, в котором используется биокамин Totem. В случае необходимости, следует усилить вентиляцию, оставив открытым окно или дверь. См. Таблицу, приведенную ниже.

Минимальный объем помещения (м ² / фут ²)*	Циркуляция воздуха (раз/час)**	Примечания
14 / 150,6	1,0	В течение часа необходима полная циркуляция воздуха в помещении, где установлен камин
24 / 258,3	0,6	Необходима обычная циркуляция воздуха в продуваемом здании со стандартной вентиляцией
70 / 753,4	0,2	Циркуляция воздуха зависит от продуваемости здания

* Высота помещения H=2,6 м

** Общие указания по циркуляции воздуха:

n/ч – кратность циркуляции воздуха в помещении, например, 0,5 n/ч означает, что за 1 час воздух в помещении заменяется наполовину.

Циркуляция воздуха [n/ч]	Примечания
0 - 0,5	Закрытые окна и двери
0,3 - 1,5	Приоткрытые окна без штор и жалюзи
5,0 – 10,0	Наполовину открытые окна

n/ч – кратность циркуляции воздуха в помещении, например, 0,5 n/ч означает, что за 1 час воздух в помещении заменяется наполовину.

- Рекомендуется избегать резких движений вблизи горящего биокамина, особенно над стеклянным цилиндром, т.к. это может повлиять на пламя.
- Запрещается помещать биокамин Totem в местах, где создается сильный сквозняк, а также вблизи вентиляторов и аналогичных устройств, служащих для проветривания помещения.
- Запрещается помещать изделие там, где в атмосфере могут присутствовать потенциально взрывчатые и/или горючие вещества, например, пары лаков, промышленная пыль, и т.п.
- Запрещается перемещать горящий биокамин. Перемещение биокамина разрешается только после того, как топливо полностью сгорит, а камин остынет.
- Во время горения изделия обязательно должен быть установлен стеклянный цилиндр.
- Запрещается помещать изделие на расстоянии менее 100 см от легко воспламеняемых предметов. Запрещается помещать и хранить топливо FANOLA® на расстоянии менее 100 см от биокамина.

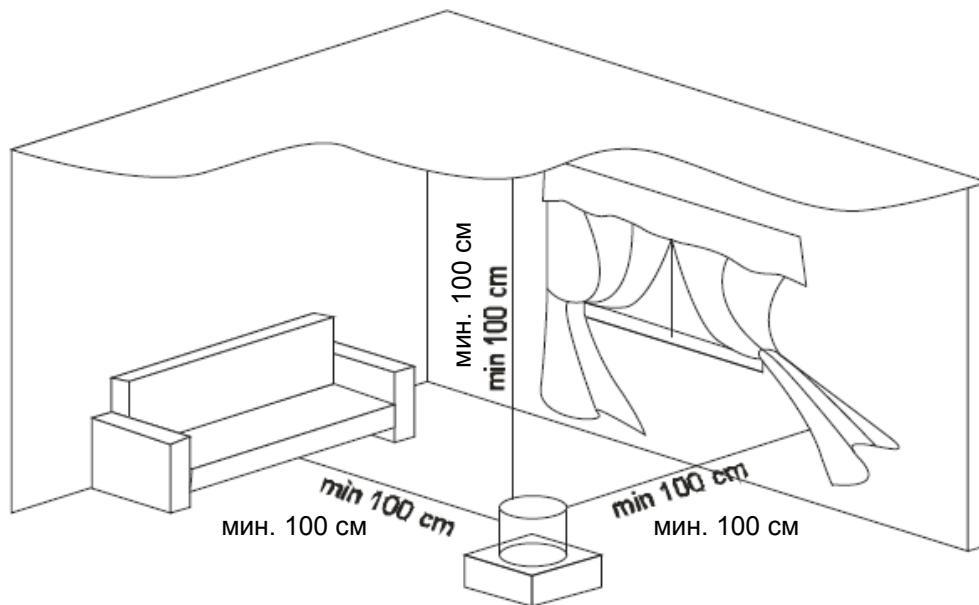

Общие правила безопасности:

- Детям запрещается разжигать и использовать биокамин без присмотра взрослых.
- Запрещается помещать любые предметы (особенно легко воспламеняемые) на изделие или его опору.
- Запрещается самостоятельно ремонтировать биокамин и вносить изменения в его конструкцию.
- Запрещается использовать детали биокамина, имеющие механические повреждения.
- Следует использовать только такое топливо, которое специально предназначено для биокаминов.
- Запрещается сжигать в камине дерево, бумагу и любые другие предметы, т.к. это может привести к повреждению биокамина.

Используйте топливо FANOLA®, рекомендованное изготовителем

- Использование других видов топлива может привести к тому, что в процессе горения будут выделяться газы, потенциально опасные для здоровья.
- Прием топлива FANOLA® внутрь и вдыхание его паров недопустимо. Избегайте попадания топлива в глаза и на кожу.
- Топливо FANOLA® следует хранить в безопасном месте, недоступном для детей, животных и посторонних людей.

Категорически запрещается добавлять топливо в резервуар в процессе горения.



- Запрещается курить во время работы с топливом.
- Пролитое топливо может привести к возникновению пожара. Если топливо пролито, вытрите его или дождитесь, пока оно полностью не испарится.
- Запрещается помещать внутрь камина любые предметы и вещества, кроме предоставленных изготовителем.
- Следует использовать только аксессуары, предоставленные изготовителем, при этом необходимо соблюдать соответствующие инструкции, приведенные в Руководстве.
- При эксплуатации изделие сильно нагревается, поэтому следует соблюдать осторожность.
- Запрещается наклоняться над горящим камином и помещать руки внутрь камина.
- Запрещается закрывать биокамин, т.к. это может привести к возникновению пожара.
- Запрещается направлять струю воздуха на пламя (например, с помощью вентилятора). Проходя мимо горящего камина, соблюдайте расстояние минимум 0,5 м, во избежание создания струи воздуха, могущей привести к распространению пламени вне камина.
- Гасить пламя в биокаmine следует с помощью прилагаемого манипулятора, соблюдая соответствующие инструкции, приведенные в Руководстве.
- Перед заливанием топлива необходимо подождать, чтобы резервуар достаточно остыл – по меньшей мере 5 минут.
- Категорически запрещается вынимать из камина топливный блок во время горения.
- Разжигать камин разрешается только с помощью манипулятора и зажигалки, предоставленных изготовителем. Запрещается использовать для этой цели спички и обычные зажигалки.
- Топливо следует сжигать полностью, т.к. в противном случае могут образовываться горючие газы и неприятный запах.

- Если топливо не воспламеняется, это может означать, что оно имеет слишком низкую температуру. В этом случае следует подождать, пока топливо не нагреется до комнатной температуры.

3. Установка

Перед началом сборки изделия необходимо ознакомиться с Разделом 2 настоящего Руководства («Техника безопасности»). Для того, чтобы обеспечить правильную сборку и установку камина Totem, выполните следующие действия:

3.1. Вскройте упаковку и выньте все детали биокамина. Проверьте все элементы:

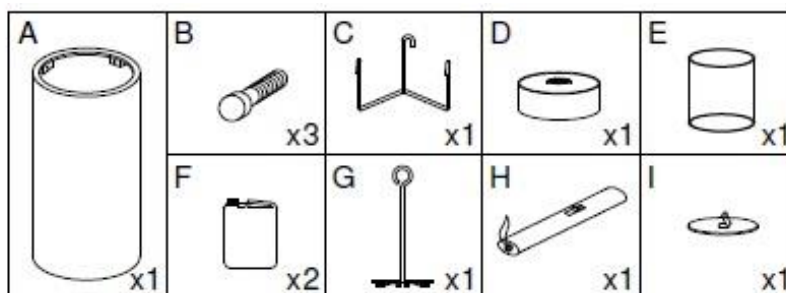

Условные обозначения	Название детали	Кол-во	Назначение
A	Основание	1	Элементы конструкции
B	Болт	3	
C	Опора для топливного блока	1	
D	Топливный блок	1	
E	Стеклоцилиндр	1	
F	Канистра	2	Рабочие элементы
G	Манипулятор*	1	
H	Зажигалка	1	
I	Металлическая крышка	1	

* Служит для того, чтобы вынимать топливный блок и для того, чтобы гасить огонь (наконечник с диском).

3.2. Выберите место, подходящее для установки биокамина, в соответствии с описанием, данным в Разделе 2.

3.3. Установите биокамин Totem в соответствии с рисунками, приведенными ниже.

1.

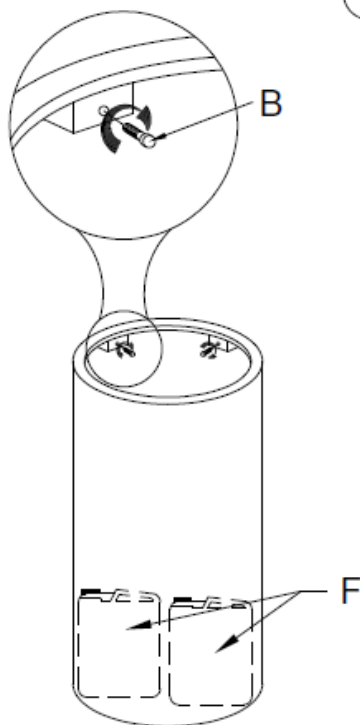
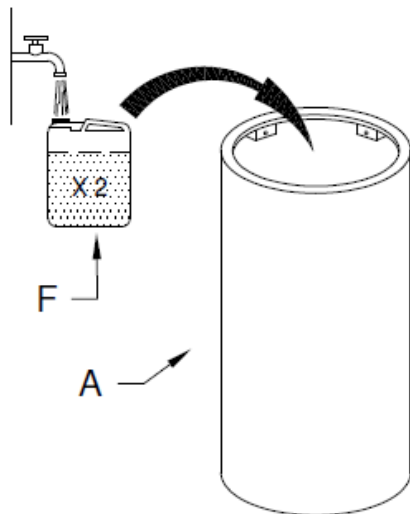

2.

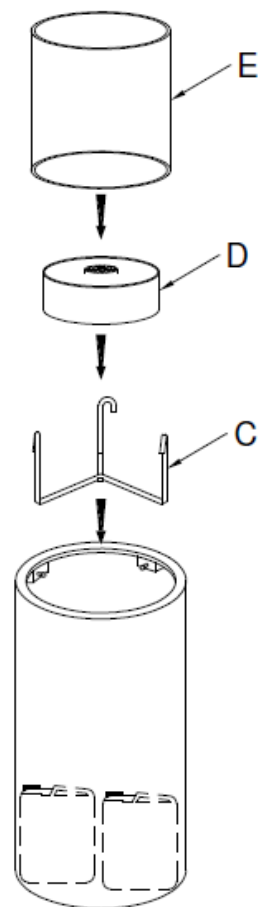

После сборки в соответствии с рисунками выше биокамин Planika Totem готов к использованию.

4. Инструкции по эксплуатации

Перед использованием изделия внимательно прочтите Раздел 2 настоящего Руководства.

4.1. Используя манипулятор (G), выньте топливный блок (D), зацепив металлическую насадку на нем.

4.2. Заполните топливный блок (D) топливом FANOLA®. Избегайте переливания топлива. Заливайте топливо очень аккуратно, т.к. пролитое топливо может привести к пожару. Воспламенение топлива, пролитого на изделие, может вызвать появление трещин на цилиндре. В случае, если топливо попадет на изделие, следует досуха вытереть соответствующие места перед разжиганием камина. Если топливо прольется внутрь стеклянного цилиндра (E), рекомендуется подождать, пока оно полностью не испарится.

Осторожно: Максимальный объем топлива – 1,5 литра.

4.3. Используя манипулятор (G), установите топливный блок (D) на место.

После того как топливный блок (D) вставлен в отверстие диска, подожгите топливо при помощи прилагаемой зажигалки (H).

Внимание! Топливо FANOLA® разрешается зажигать только с помощью зажигалки (H).

4.4. Топливо всегда должно догорать полностью. Если потребуется погасить пламя, используйте манипулятор (G): поместите пластинку, находящуюся на конце инструмента, на верхний край топливного блока (D), и удерживайте ее в этом положении в течение нескольких секунд.



4.5. Если камин установлен на улице, рекомендуется закрывать топливный блок специальной металлической крышкой (I), пока камин не используется. В противном случае он может быть необратимо испорчен атмосферными осадками.

5. Чистка и техническое обслуживание

Биокамин Planika Totem не требует специального технического обслуживания, кроме обычной чистки. Для чистки корпуса изделия используйте мягкую влажную ткань и неагрессивное чистящее средство. Для протирки деталей из нержавеющей стали, стекла и других материалов следует использовать средства, специально предназначенные для чистки данных материалов.

Внимание:

После того, как биокамин Totem будет использован несколько раз, чашку для топлива следует прочистить. Для чистки разрешается использовать только топливо FANOLA® и мягкую ткань.

6. Дополнительные сведения

а. Технические данные:

- | | |
|----------------------------------|--|
| • Тип изделия | Биокамин Planika |
| • Модель | Totem |
| • Макс. тепловая мощность | 2,1 кВт |
| • Емкость резервуара для топлива | 1,5 л |
| • Мин. площадь помещения | 52 м ³ (20 м ² при высоте потолка 2,6 м) |
| • Рекомендуемое топливо | FANOLA® |
| • Изготовитель | PLANIKA Sp. z o.o. |

б. Утилизация и переработка

Это изделие выполнено из стекла, нержавеющей стали и бетона. При утилизации данного изделия необходимо:

- Соблюдать местные правила утилизации
- Утилизировать использованные топливные контейнеры в установленном порядке

При возникновении технических проблем или других вопросов обращайтесь к Вашему дилеру.